



# Vrata pro dvojgaráže a hromadné garáže

Výklopná vrata ET 500, posuvná vrata ST 500, výklopná vrata N 500

**HÖRMANN**



! Straßenspalten

## OBSAH

4	Dobré důvody pro značku Hörmann
10	Typy vrat
12	Přehled motivů vrat pro dvojgaráže a pro hromadné garáže
14	Celkový přehled
16	Motivy
20	Barevné ztvárnění
22	Výklopná vrata N 500
24	Výklopná vrata ET 500
26	Posuvná vrata ST 500
28	Integrované dveře vrat a vedlejší dveře
30	Pohony garážových vrat
34	Mobilní příslušenství
36	Velikosti a montážní údaje
43	Výrobní program Hörmann

Vyobrazená vrata zčásti mají speciální výbavu a ne vždy odpovídají standardnímu provedení.

Vyobrazené barvy a povrchy nejsou z důvodu techniky tisku barevně závazné.

Chráněno autorskými právy. Přetisk, i částečný, pouze s naším svolením. Změny vyhrazeny.

◀ Výklopná vrata ET 500, motiv 405 s opláštěním na straně stavby

„K dobrému jménu je třeba se vypracovat.“ August Hörmann

Zcela ve smyslu zakladatele firmy je dnes značka Hörmann opravdovým příslibem kvality. Rodinný podnik s více než 80 lety zkušeností ve výrobě vrat a pohonů a více než 20 miliony prodaných vrat a pohonů se stal evropským výrobcem č. 1. To vám při nákupu vrat pro dvojgaráže a hromadné garáže Hörmann dává dobrý pocit.



## 1 Značková kvalita z Německa

Všechny komponenty vrat a pohonů společnost Hörmann sama vyvíjí a vyrábí, jsou **stoprocentně vzájemně sladěny** a pro vaši bezpečnost **testovány a certifikovány** nezávislými uznávanými ústavy. Jsou vyráběny podle systému managementu kvality DIN ISO 9001 v Německu a splňují všechny požadavky evropské normy 13241-1. Naši vysoce kvalifikovaní zaměstnanci navíc intenzivně pracují na nových výrobcích, neustálém dalším vývoji a zlepšování detailů. Tak vznikají patenty a výhradní postavení na trhu.



## 2 Garážová vrata pro několik generací

Dlouhodobé zkoušky za reálných podmínek zajišťují vyzrálé sériové výrobky v kvalitě Hörmann. Díky vynikajícím technickým řešením a nekompromisnímu zajištění kvality vám **vrata pro dvojgaráže a hromadné garáže Hörmann budou dlouhá léta sloužit k vaší spokojenosti.**

## 3 Pohled do budoucnosti

Společnost Hörmann jde příkladem. Proto podnik pokrývá **svou potřebu energie ze 100 % z ekologické elektřiny**. Prostřednictvím zavedení inteligentního a certifikovaného systému managementu hospodaření s energií současně ročně ušetří mnoho tun CO<sub>2</sub>. A v neposlední řadě společnost Hörmann nabízí výrobky pro trvale udržitelné stavění.



## 4 Klidný a tichý chod vrat i při vysoké frekvenci

Dvojité vodicí kladky ve vodicí kolejnici a vodicí kladky uložené v kuličkových ložiskách umožňují **klidný, tichý a absolutně precizní** chod vrat – dokonce i při trvalém používání. Výklopná vrata ET 500 a posuvná vrata ST 500 jsou koncipována pro životnost min. 250000 cyklů vrat; výklopná vrata N 500 volitelně se zesílenou sadou pružin pro min. 100000 cyklů.

## 5 Dokonalé konstrukční zajištění

Otevřená konstrukce s bezpečnostními odstupy mezi křídlem vrat a tělesem stavby poskytuje na bočních a spodních hranách **spolehlivou ochranu před zraněním** prstů. Speciálně tvarovaný profil EPDM chrání uzavírací hranu křídla vrat. U výklopných vrat ET 500 a u posuvných vrat ST 500 zajišťuje integrovaná světelná závora i otevírací prostor vrat.



## 6 Testovaná jednotka vrat a pohonu

Všechna vrata pro dvojgaráže a hromadné garáže jsou testována a certifikována vždy společně s vhodnými pohony nezávislými a uznávanými instituty. Tak je zajištěn bezvadný a bezpečný chod **jednotky vrat a pohonu**. To je zvláště důležité, pokud jsou vrata zabudována ve veřejných prostorech, například podzemních a hromadných garážích.

## 7 Praktické integrované a vedlejší dveře

Vrata pro dvojgaráže a hromadné garáže obdržíte **na přání také s praktickými integrovanými dveřmi nebo vedlejšími dveřmi stejného vzhledu jako u daného motivu**. Uspořádání integrovaných dveří je možné vlevo, vpravo nebo uprostřed. Samozavírače dveří jsou standardní součástí dodávky.



## 8 Dálkové ovládání BiSecur s certifikovanou bezpečností



Jen u firmy Hörmann

Obousměrné dálkové ovládání BiSecur představuje **nejmodernější techniku** pro komfortní a bezpečnou obsluhu pohonů garážových vrat a vjezdových bran, pohonů dveří, osvětlení a dalších zařízení. Tato mimořádně bezpečná metoda šifrování BiSecur, vyvinutá firmou Hörmann, se stabilním dosahem bez rušení vám poskytuje jistotu, že nikdo cizí nemůže zkopírovat váš kód dálkového ovládání. Byla testována a certifikována bezpečnostními experty univerzity v Bochumi.



Podívejte se na krátký film na adrese:  
[www.hormann.cz/video](http://www.hormann.cz/video)

Perfektně sladěné  
a na 100 % kompatibilní

### Všechny pohony, přijímače a ovládací prvky

**BiSecur jsou 100 % kompatibilní.** Jedním dálkovým ovladačem nebo např. kódovací klávesnicí pohodlně otevřete nejen svá garážová vrata, ale i vjezdovou bránu vybavenou pohonem Hörmann, a obsluhujete pohony dveří nebo další zařízení s přijímači BiSecur.

Pomocí naší aplikace\* v kombinaci s internetovou bránou BiSecur Hörmann můžete pohony garážových vrat a vjezdové brány Hörmann, domovní dveře Hörmann\*\* nebo pohon vnitřních dveří PortaMatic a další zařízení ovládat komfortně **prostřednictvím chytrého telefonu nebo tabletu.**

\* Pro chytré telefony nebo tablety s operačním systémem iOS a Android.

\*\* Tato funkce vyžaduje, aby byly domovní dveře ThermoCarbon / ThermoSafe Hörmann vybaveny automatickým zámekem S5 / S7 Smart.





## 9 Komfortní dotazování na polohu vrat

**Už nikdy nemusíte při větru a nečase vycházet před dveře,** abyste se podívali, zda jsou vrata zavřená. Po stisku tlačítka indikuje barva LED na dálkovém ovladači HS 5 BS polohu vrat. Na přání vrata dalším stisknutím tlačítka\*\*\* zavřete. Pohodlněji a bezpečněji už svá vrata ovládat nemůžete.

\*\*\* Při obsluze bez přímého dohledu na vrata je nutná  
přidavná světelná závora.

## 10 Vynikající design

**Exkluzivní dálkové ovladače BiSecur** přesvědčují kromě designu v černé nebo bílé barvě také elegantním tvarem, který zvláště příjemně padne do ruky.

Dálkové ovladače Hörmann BiSecur, dodávány na přání s vysoce lesklým povrchem se vzhledem klavirového laku, byly vyznamenány renomovanou designérskou cenou reddot design award za exkluzivní design.



Podívejte se na krátký film na adrese:  
[www.hormann.cz/video](http://www.hormann.cz/video)

Obrázek nahoře: dálkový ovladač HS 5 BS se stanicí dálkového ovladače (volitelnou).

## Tři provedení – jedna kvalita

Výklopná vrata N 500 jsou určena pro dvojgaráže v soukromé oblasti a pro hromadné garáže do 25 parkovacích míst.

Výklopná vrata ET 500 se při otevírání a zavírání vychylují pouze do 30 mm, a jsou proto optimální pro hromadné garáže např. i u chodníků.

Konstrukce posuvných vrat ST 500 se kromě toho vyznačuje malou montážní hloubkou v oblasti překladu.

Všechny typy vrat nabízejí velkou rozmanitost motivů a možnost individuálního ztvárnění. Další informace najdete na straně 22 – 27.

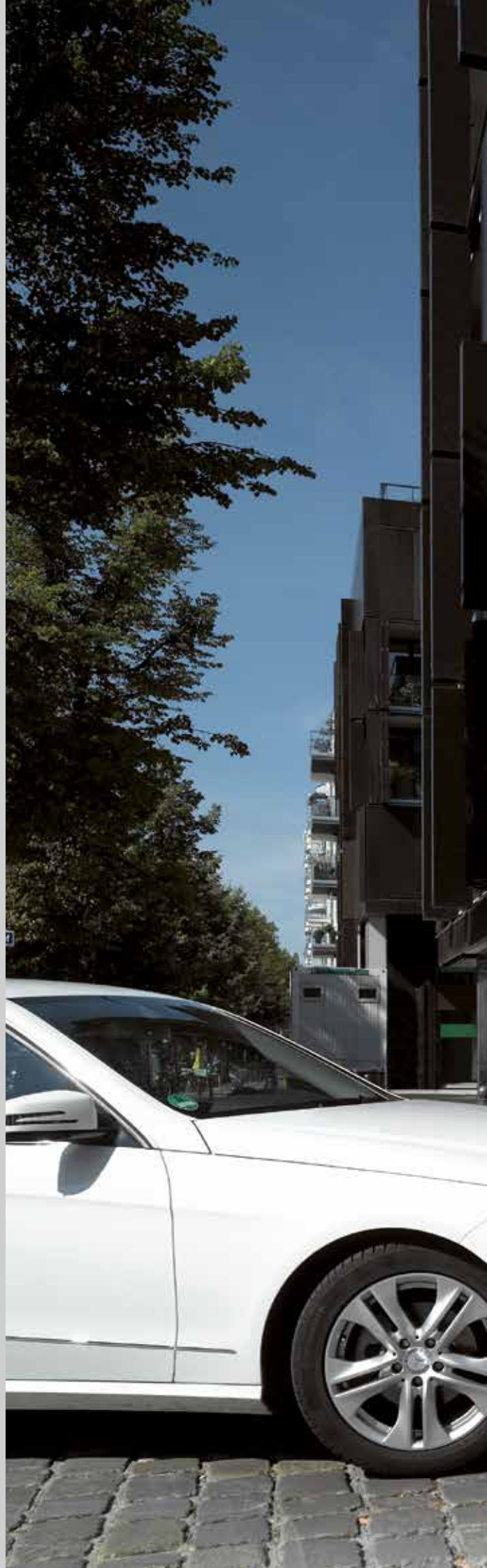



# PŘEHLED MOTIVŮ VRAT PRO DVOJGARÁŽE A HROMADNÉ GARÁŽE

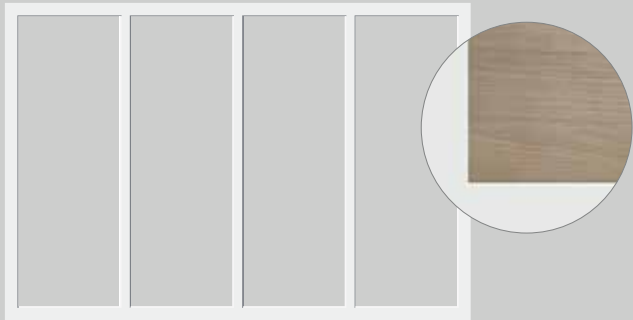

Motiv 400  
Rám pro vnitřní výplň na straně stavby  
(detailní zobrazení představuje příklad výplně)

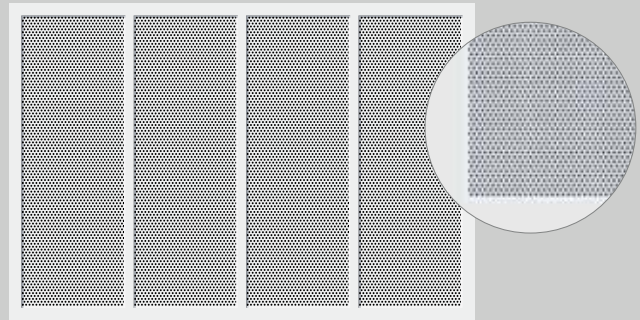

Motiv 412 a 432  
Vnitřní výplň z perforovaného plechu s kruhovými  
otvory, ventilační průřez 46,1 %



Motiv 402  
Celoplošná výplň z ocelového vroubkovaného plechu

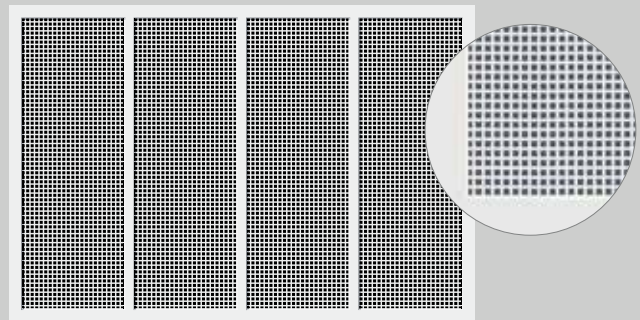

Motiv 413 a 433  
Vnitřní výplň z perforovaného plechu s čtvercovými  
otvory, ventilační průřez 44,4 %

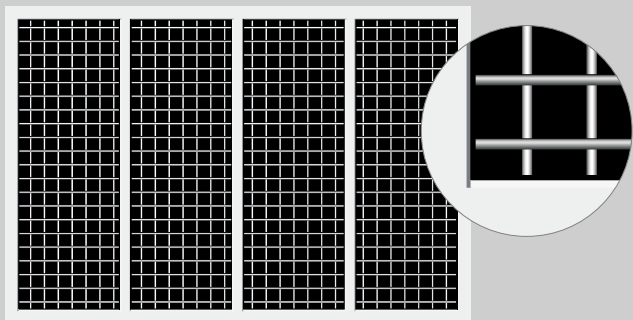

Motiv 403  
Vnitřní výplň ze svařované mříže,  
ventilační průřez 85 %

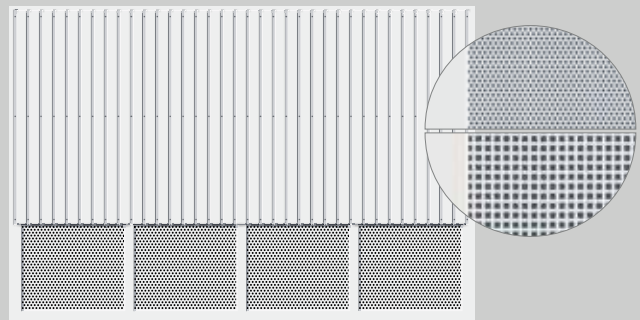

Motiv 414  
Celoplošný ocelový vroubkovaný plech s výplň z perforovaného plechu s kruhovými  
nebo čtvercovými otvory, ventilační průřez 46,1 % (kruhové) resp. 44,4 % (čtvercové)

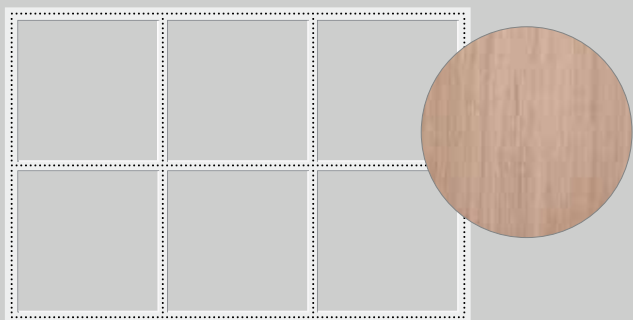

Motiv 405  
Rám pro celoplošné opláštění na straně stavby  
(detailní zobrazení představuje příklad výplně)



Motiv 420  
Vnitřní hladká výplň z hliníkového plechu

Údaje o max. hmotnosti výplně najdete  
v montážních údajích.



Motiv 422  
Celoplošný hladký hliníkový plech

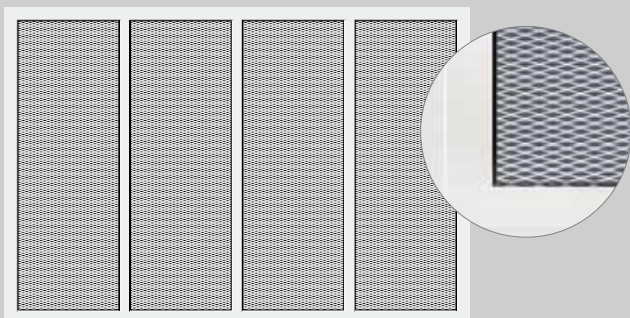

Motiv 440  
Vnitřní výplň z roztahovací mříže,  
ventilační průřez 50 %

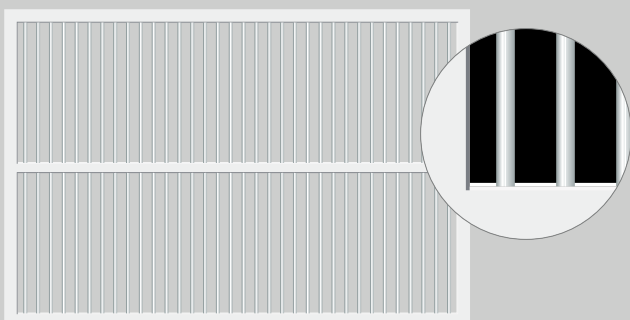

Motiv 470 ■ **NOVINKA**  
Výplň s hliníkovými latěmi 20 × 20 × 2 mm,  
ventilační průřez 80 %

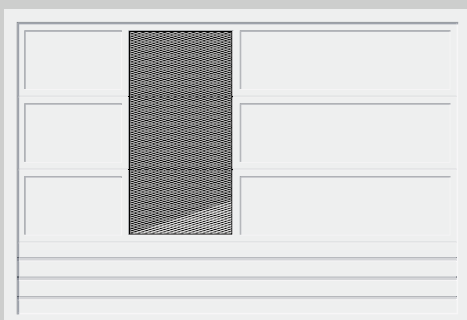

Motiv 499  
Kombinovaná výplň individuálně sestavená z jiných  
variant motivů (obrázek ukazuje příklad výplně)

## Varianty motivu 480

Lamelovou výplň motivu 480 obdržíte volitelně s integrovanými větracími mřížemi. Navíc můžete lamely individuálně kombinovat i s prosklením nebo roztahovacími mřížemi v hliníkovém rámu.



Motiv 480  
Vnitřní lamelová výplň

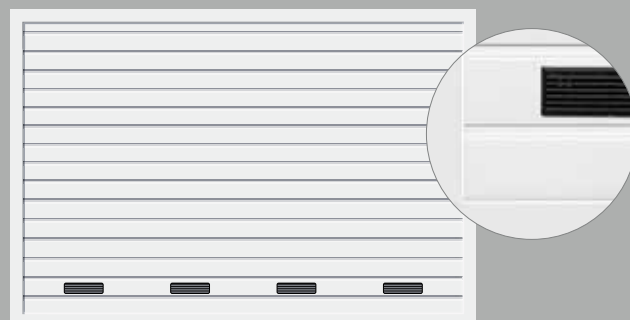

Motiv 480  
Vnitřní lamelová výplň s větrací mříží

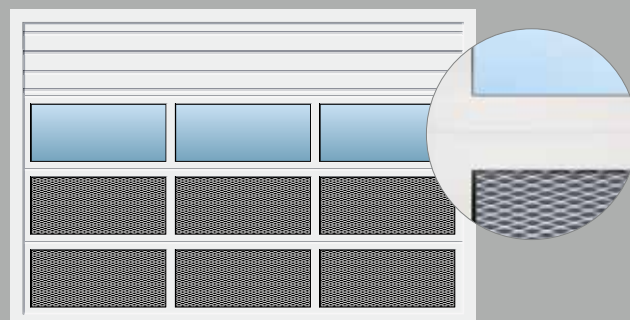

Motiv 480  
Vnitřní lamelová výplň s hliníkovým rámem,  
prosklením a výplň z roztahovací mříže

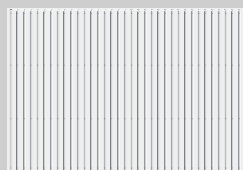

Motiv	400	402	403
<b>Výklopná vrata N500</b>			
Barva	dopravní bílá RAL 9016 7 zvýhodněných barev RAL podle volby	dopravní bílá RAL 9016 7 zvýhodněných barev RAL podle volby	dopravní bílá RAL 9016 7 zvýhodněných barev RAL podle volby
Šířka max. (mm)	5000	5000	5000
Výška max. (mm)	2750	2750	2750
<b>Výklopná vrata ET 500 / posuvná vrata ST 500</b>			
Barva	bílý hliník RAL 9006 16 zvýhodněných barev RAL podle volby	bílý hliník RAL 9006 16 zvýhodněných barev RAL podle volby	
Šířka max. (mm)	6000	6000	
Výška max. (mm)	3000	3000	

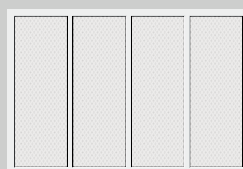
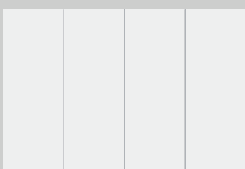

Motiv	422	440	470 ■ NOVINKA
<b>Výklopná vrata N500</b>			
Barva	dopravní bílá RAL 9016 7 zvýhodněných barev RAL podle volby	dopravní bílá RAL 9016 7 zvýhodněných barev RAL podle volby	
Šířka max. (mm)	5000	5000	
Výška max. (mm)	2750	2750	
<b>Výklopná vrata ET 500 / posuvná vrata ST 500</b>			
Barva	bílý hliník RAL 9006 16 zvýhodněných barev RAL podle volby	bílý hliník RAL 9006 16 zvýhodněných barev RAL podle výběru	bílý hliník RAL 9006 16 zvýhodněných barev RAL podle volby
Šířka max. (mm)	6000 <sup>1)</sup>	6000 <sup>1)</sup>	6000
Výška max. (mm)	3000	3000	3000

<sup>1)</sup> Šířka vrat s integrovanými dveřmi max. 5500 mm

<sup>2)</sup> Šířka vrat s integrovanými dveřmi max. 5000 mm

<sup>3)</sup> Motivy 432, 433 se dodávají pouze pro ET 500 / ST 500

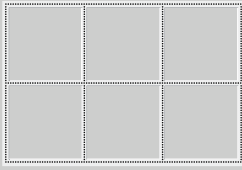

405

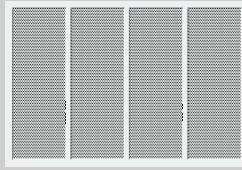

412 / 432 <sup>3)</sup>

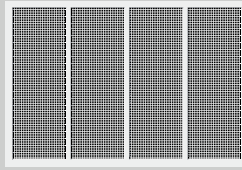

413 / 433 <sup>3)</sup>



414



420

zemní hnědá RAL 8028  
7 zvýhodněných barev  
RAL podle volby

5000  
2750

dopravní bílá RAL 9016  
7 zvýhodněných barev  
RAL podle volby

5000  
2750

dopravní bílá RAL 9016  
7 zvýhodněných barev  
RAL podle volby

5000  
2750

dopravní bílá RAL 9016  
7 zvýhodněných barev  
RAL podle volby

5000  
2750

bílý hliník RAL 9006  
16 zvýhodněných barev  
RAL podle volby

6000 <sup>2)</sup>  
3000

bílý hliník RAL 9006  
16 zvýhodněných barev  
RAL podle volby

6000  
3000

bílý hliník RAL 9006  
16 zvýhodněných barev  
RAL podle volby

6000  
3000

bílý hliník RAL 9006  
16 zvýhodněných barev  
RAL podle volby

6000  
3000

bílý hliník RAL 9006  
16 zvýhodněných barev  
RAL podle volby

6000 <sup>1)</sup>  
3000

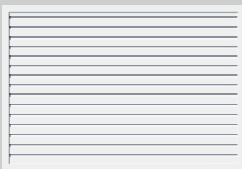

480

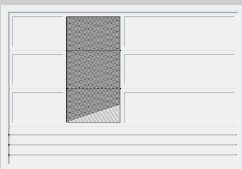

499

bílý hliník RAL 9006  
16 zvýhodněných barev  
RAL podle volby

5500 <sup>2)</sup>  
3000

bílý hliník RAL 9006  
16 zvýhodněných barev  
RAL podle volby

6000  
3000







▲ Výklopná vrata ET 500, motiv 405 s opláštěním na straně stavby,  
montáž líčující s plochou





▲ Výklopná vrata N 500, motiv 402 okenní šedá RAL 7040

◀ Posuvná vrata ST 500, motiv 412 antracitová šedá RAL 7016

# Barva zkrášluje a chrání

Výklopná vrata N 500 obdržíte standardně v dopravní bílé RAL 9016 a v 7 zvýhodněných barvách.

Výklopná vrata ET 500 a posuvná vrata ST 500 dodáváme standardně v bílém hliníku RAL 9006

a v 15 zvýhodněných barvách.

Všechny typy vrat jsou kromě toho k dostání v cca 200 barvách podle RAL\*.

Vzhledově stejné vedlejší dveře se také dodávají ve všech barvách odpovídajících typů vrat.

### Upozornění:

Všechny údaje o barvách odpovídají vzorníku RAL.

Vyobrazení barev a povrchů není z důvodů techniky tisku barevně závazné. Nechte

si poradit od svého autorizovaného prodejce Hörmann.

\* Barvy RAL Classic, s výjimkou barev s perleťovým efektem, fluorescenčních a metalických barev

\*\* Zvýhodněné barvy výklopných vrat N 500





## Standardní a zvýhodněné barvy

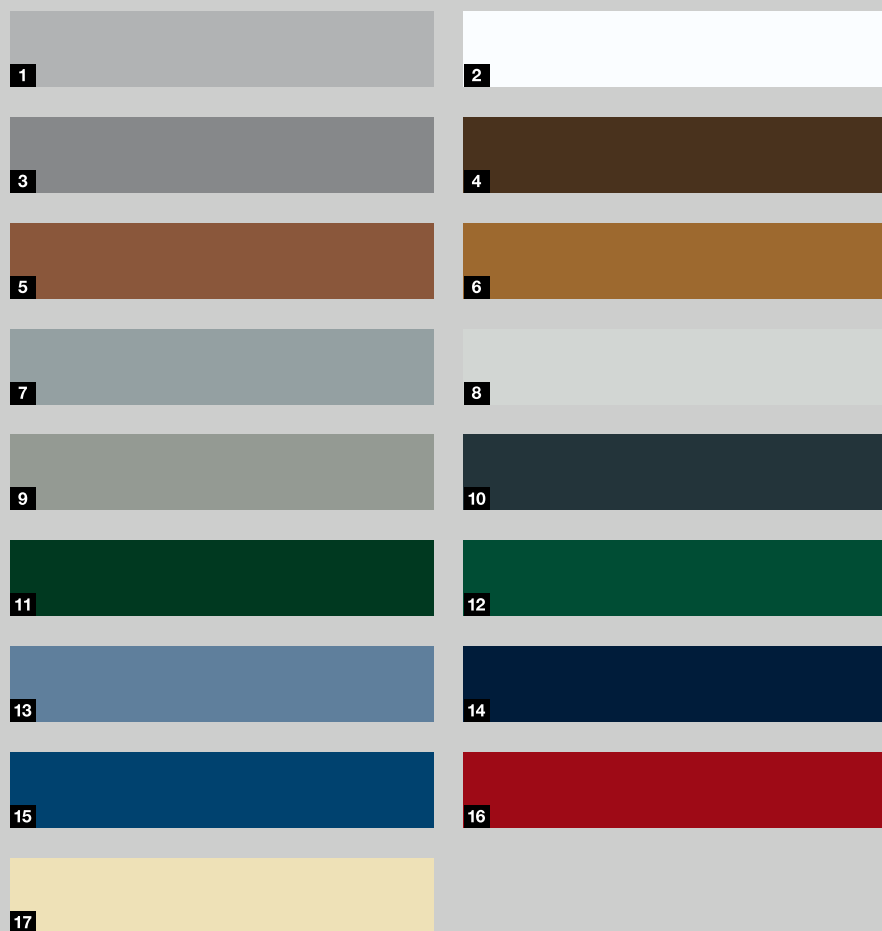

- |           |          |                                                  |
|-----------|----------|--------------------------------------------------|
| <b>1</b>  | RAL 9006 | bílý hliník** (standardní barva ET 500 / ST 500) |
| <b>2</b>  | RAL 9016 | dopravní bílá (standardní barva N 500)           |
| <b>3</b>  | RAL 9007 | šedý hliník                                      |
| <b>4</b>  | RAL 8028 | zemní hnědá**                                    |
| <b>5</b>  | RAL 8003 | antuková hnědá                                   |
| <b>6</b>  | RAL 8001 | okrová hnědá                                     |
| <b>7</b>  | RAL 7040 | okenní šedá**                                    |
| <b>8</b>  | RAL 7035 | světle šedá**                                    |
| <b>9</b>  | RAL 7030 | kamenná šedá                                     |
| <b>10</b> | RAL 7016 | antracitová šedá**                               |
| <b>11</b> | RAL 6009 | jedlová zelená**                                 |
| <b>12</b> | RAL 6005 | mechová zelená                                   |
| <b>13</b> | RAL 5014 | holubí modrá                                     |
| <b>14</b> | RAL 5011 | ocelová modrá                                    |
| <b>15</b> | RAL 5003 | safírová modrá                                   |
| <b>16</b> | RAL 3003 | rubínová                                         |
| <b>17</b> | RAL 1015 | slonová kost světlá**                            |



## Promyšlená konstrukce vrat

Robustní a otevřená konstrukce zaručuje precizní a bezpečné otevření a zavření. Díky pohonu, který vrata automaticky zamyká, jsou vrata bezpečně uzavřena.





### 1 Sladěný vzhled vrat

Pro harmonický vzhled vrat lícují křídlo vrat a rám zárubně s plochou a mají stejnou barvu. Vrata je možné namontovat tak, aby lícovala s fasádou, do ostění nebo za ně.



### 2 Bezpečný otevírací mechanismus

Stabilní zvedací ramena s konzolami ložiska a vodicími kladkami uloženými v kuličkových ložiskách umožňují klidný, bezpečný a velmi precizní chod vrat. Speciálně dimenzovaná sada pružin působí dvojitým způsobem: podporuje bezpečné otevírání a zavírání a zároveň zabraňuje zřícení křídla vrat. Otevřená konstrukce navíc minimalizuje riziko pohmoždění.



### 3 Dokonalé utěsnění

Dvojitá těsnění na spodní hraně vrat účinně zabraňují proniknutí listí, krup nebo sněhu.

### Komfort s pohonem

Výklopná vrata N500 lze vybavit pohony SupraMatic E / P. Jestliže se vrata používají pro hromadnou garáž, jsou nutné sady pohonů SupraMatic HT s interní nebo externí řídicí jednotkou. Tyto sady navíc obsahují světelnou závoru EL 301 a sadu pružin pro zvýšenou životnost. Pro montáž pohonu není nutná žádná přídavná výška překladu. Volitelně je možné vrata obsluhovat nebo dodatečně uzamknout i ručně pomocí madla 4. Volitelná madla pro N 500 najdete v brožuře Výklopná vrata Berry.

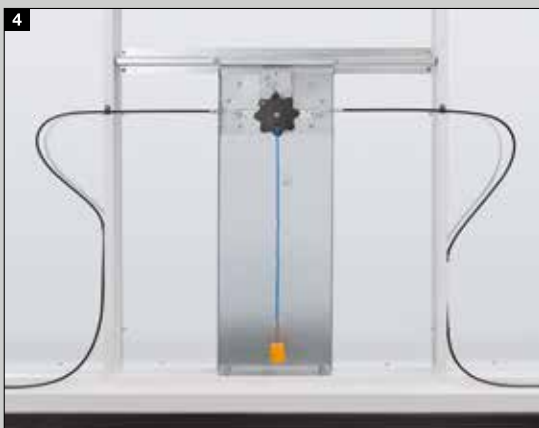

4

## Trvale funkčně bezpečné i při vysoké frekvenci

Konstrukce vrat nenáročná na údržbu s technikou protizávaží bez opotřebení otevírá a zavírá lehce, velmi tiše a bezpečně. Je dimenzována pro min. 250000 cyklů vrat. Díky malé hloubce zárubně lze pro parkování využít i místo přímo vedle vrat.

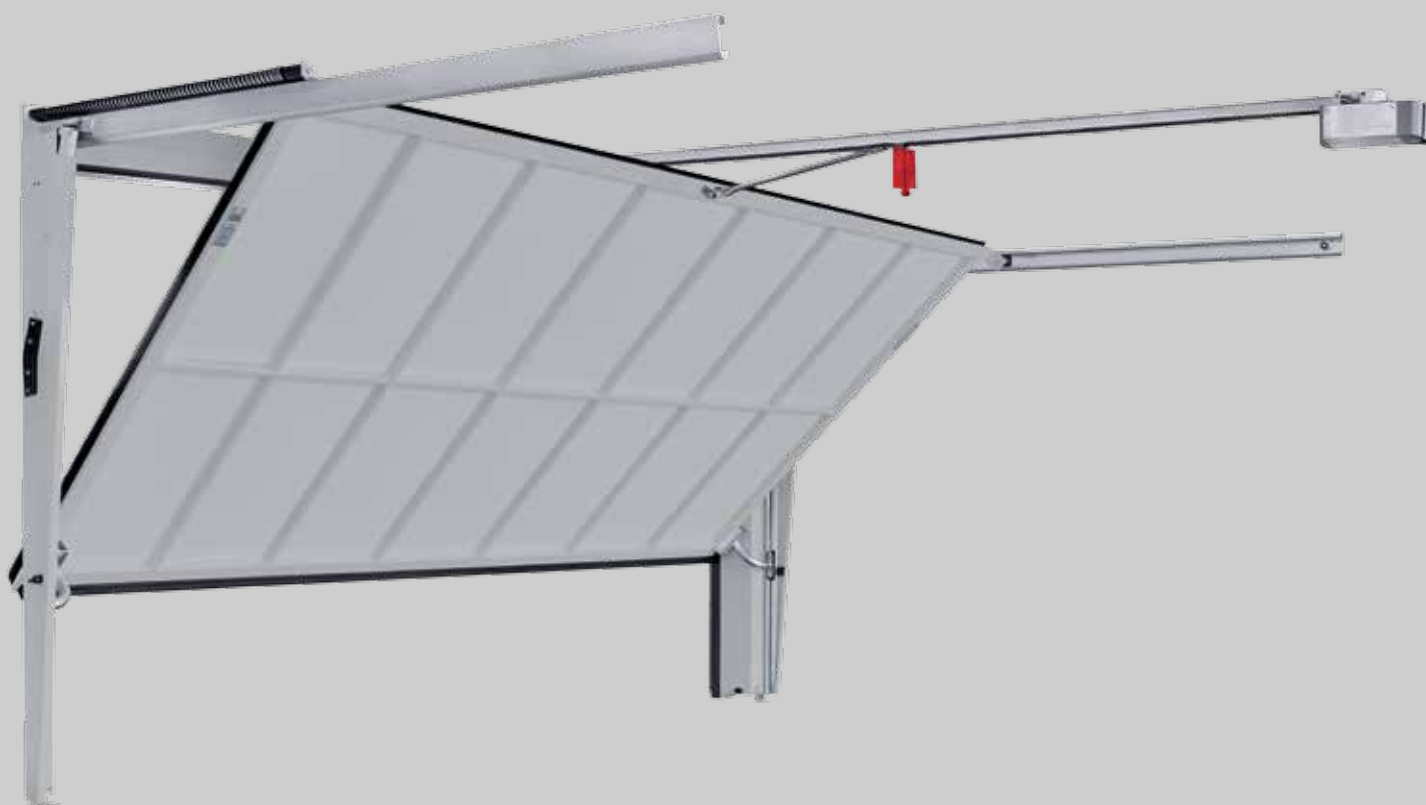





### **1 Klidný chod vrat bez vychylování křídla vrat**

Přesné vedení kladek ve vodící kolejnici umožňuje tichý a maximálně precizní chod vrat. Pokud jsou vrata ET 500 montována za otvorem nebo s rámem zárubně, je možné je umístit i přímo u silnice nebo chodníku, protože křídlo vrat se nevychyluje.



### **2 Kompaktní montážní rozměry**

ET 500 nepotřebují téměř žádné místo: V kombinaci s pohonem činí potřebný prostor překladu pouze 100 mm (SupraMatic HT), resp. 120 mm (ITO 400 FU). To samé platí pro boční dorazy: Potřebné místo zde činí 140 mm (ET 500 L), resp. 250 mm (ET 500 S). Díky malé hloubce zárubně max. 450 mm (ET 500 L), resp. max. 400 mm (ET 500 S) lze pro parkování využít i místo přímo vedle vrat. Vzhledem k minimální hloubce zasunutí zůstává také ve stropní části více volného místa.

### **3 Robustní a bezpečná konstrukce**

Celková konstrukce vrat má extrémně dlouhou životnost a je nenáročná na údržbu: Technika protizávaží bez opotřebení je dimenzována pro min. 250000 cyklů. Dvojitá tažná lanka kromě toho zabraňuje zřícení křídla vrat.



### **3 Ukázková bezpečnost s integrovanou světelnou závorou**

Otevřená konstrukce přesvědčuje maximální bezpečností obsluhy v náročném každodenním provozu: Bezpečnostní odstupy mezi křídlem vrat a tělesem stavby stejně jako na spodních a bočních hranách zajišťují spolehlivou ochranu proti sevření prstů. Speciálně tvarovaný profil EPDM chrání uzavírací hranu. Integrovaná světelná závora je již předmontována v zárubni a instaluje se pomocí několika málo úkonů na pohonu.

## Minimální potřeba místa pro optimální využití prostoru

Posuvná vrata pro hromadné garáže ST 500 potřebují jen velmi malou montážní hloubku. Můžete využít i parkovací místa přímo vedle vrat. Úzký rám zárubně umožňuje zabudování i při velmi malé výšce překladu.





### **1 Zvláště prostorově úsporná**

Malá hloubka instalace 450 mm včetně pohonu umožňuje montáž i tam, kde jsou na stropu garáže namontována zavěšení. Díky standardnímu rámu zárubně je montáž možná dokonce i tam, kde není žádný překlad.

### **2 Klidný a bezpečný chod vrat**

Dvojitě vodící kladky v horní vodící kolejnici a vodící kladky uložené v kuličkových ložiskách na podlaze umožňují klidný, tichý chod vrat a téměř nehlukné otevírání a zavírání. Vrata jsou tak bezpečně uložena i v odstavném prostoru.

### **3 Ukázková bezpečnost**

Standardní bezpečnostní profily na uzavíracích hranách vrat a standardně předmontovaná světelná závora v otevírací části umožňují komplexní ochranu před zraněním a věcným poškozením.

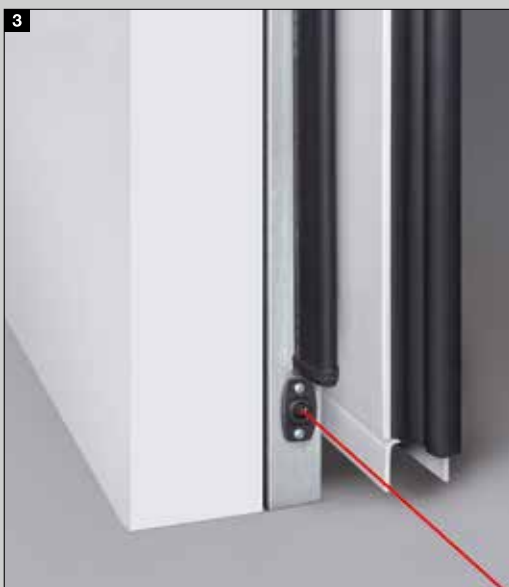

## Pohodlný přístup do garáže

Vrata pro dvojgaráže a hromadné garáže obdržíte na přání také s praktickými integrovanými dveřmi nebo vedlejšími dveřmi stejného vzhledu jako u daného motivu.



### Integrované dveře

Skryté závěsy jsou u integrovaných dveří posuvných vrat ST 500 dodávány standardně, u výklopných vrat ET 500 volitelně. Samozavírače dveří jsou u všech variant dveří standardní součástí dodávky.





### Vedlejší dveře

Vedlejší dveře dostanete standardně s černou umělohmotnou sadou klik v provedení s profilovou cylindrickou vložkou a světlou průchozí výškou do 2940 mm.



## Spolehlivé, bezpečné, komfortní

Pohony garážových vrat Hörmann a vrata pro hromadné garáže Hörmann jsou dokonale vzájemně sladěné. To pro vás znamená snadnou obsluhu, maximální komfort a nejvyšší bezpečnost. Všechna vrata lze komfortně obsluhovat pomocí elegantních dálkových ovladačů – např. pohodlně z auta. Alternativně můžete svá vrata ovládat také stacionárními ovládacími prvky, např. kódovací klávesnicí nebo snímačem otisků prstů. Obsáhlý program ovládacích prvků Hörmann a bezpečnostního příslušenství najdete v brožuře Hörmann Vratové systémy pro hromadné garáže nebo u svého prodejce Hörmann.



Další informace najdete v brožuře Vratové systémy pro hromadné garáže







# SupraMatic – superrychlý pohon s mnoha přídavnými funkcemi

- standardně s pětitlačítkovým dálkovým ovladačem HS 5 BS
- dotazování na polohu vrat
- minimální spotřeba elektrického proudu
- jednoduché programování
- dvojitý sedmisegmentový displej
- samostatně spínané osvětlení LED s energetickou třídou A++
- nastavitelný ventilační otvor
- automatické zamykání vrat
- kryt pohonu z kartáčovaného hliníku



SupraMatic E / P



Dálkový ovladač HS 5 BS s černým strukturovaným povrchem (standardně u SupraMatic E / P)

Pohony garážových vrat	SupraMatic E	SupraMatic P	SupraMatic HT
Výklopná vrata N 500	○	○	○
Výklopná vrata ET 500 / posuvná vrata ST 500			●
Cykly za den / hodinu	25 / 10	50 / 10	300 / 20
Osvětlení	●	●	–
Dálkový ovladač HS 5 BS	●	●	○
Tažná a tlačná síla	650 N	750 N	1000 N
Krátkodobá maximální síla	800 N	1000 N	1200 N
Otevírací rychlost max.**	22 cm/s	22 cm/s	22 cm/s
Šířka vrat max.	5500 mm	6000 mm	6000 mm
Plocha vrat max.	13,75 m <sup>2</sup>	15 m <sup>2</sup>	15 m <sup>2</sup>

● = standardně ○ = volitelně

\* Podrobné záruční podmínky najdete na adrese: [www.hormann.cz](http://www.hormann.cz)

\*\* Otevírací rychlost závisí na velikosti vrat a jejich hmotnosti.



# ITO 400 FU – výkonný pohon s pozvolným rozjezdem a pozvolným zastavením

- pozvolný rozjezd a pozvolné zastavení pro tichý a šetrný chod vrat
- volitelná 2. otevírací výška
- nouzové odblokování pomocí bodvodu u vodícího vozíku
- nastavení pomocí obslužného pole na samostatné řídicí jednotce
- automatické zavírání\*\*
- připraven pro regulaci pojezdové dráhy\*\*



#### Řídicí jednotka k pohonu

Pomocí nabídky optimálně sladěné řídicí jednotky ITO 400 FU je možné rychle a bez problémů nastavit např. požadovanou dobu setrvání v otevřeném stavu a optickou indikaci signálních světel.

Pohony garážových vrat	ITO 400 FU
Výklopná vrata ET 500 / posuvná vrata ST 500	○
Cykly za den / hodinu	450 / 30
Tažná a tlačná síla	1500 N
Otevírací rychlost max.***	25 cm/s
Šířka vrat max.	6000 mm
Plocha vrat max.	18 m <sup>2</sup>

● = standardně ○ = volitelně

\* Podrobné záruční podmínky najdete na adrese: [www.hormann.cz](http://www.hormann.cz)

\*\* Pouze v kombinaci s přípojkou signálních světel a světelnou závorou / světelnou mříží

\*\*\* Otevírací rychlost závisí na velikosti vrat a jejich hmotnosti.



**Dálkový ovladač HS 5 BS**

4 tlačítkové funkce plus dotazovací tlačítko,

- 1 černý nebo bílý povrch s vysokým leskem
- 2 černý strukturovaný povrch



**Dálkový ovladač HS 4 BS**

4 tlačítkové funkce,

- 3 černý strukturovaný povrch

**Dálkový ovladač HS 1 BS**

1 tlačítková funkce,

- 4 černý strukturovaný povrch

**Dálkový ovladač HSE 1 BS**

1 tlačítková funkce, včetně očka pro přívěšek ke klíčům

- 5 černý strukturovaný povrch



**Dálkový ovladač HSE 4 BS**

4 tlačítkové funkce, včetně očka pro přívěšek ke klíčům

- 6 černý strukturovaný povrch s chromovanými nebo umělohmotnými krytkami



**Dálkový ovladač HSE 2 BS**

2 tlačítkové funkce, včetně očka pro přívěšek ke klíčům

- 7 černý nebo bílý povrch s vysokým leskem
  - 8 zelený, fialový, žlutý, červený, oranžový povrch s vysokým leskem
  - 9 dekory v provedení stříbro, karbon, tmavé kořenové dřevo
- (obr. zleva)



**10 Dálkový ovladač HSD 2-A BS**

Vzhled hliníku,  
2 tlačítkové funkce,  
použitelný též jako přívěšek  
ke klíčům

**11 Dálkový ovladač HSD 2-C BS**

Pochromovaný  
s vysokým leskem,  
2 tlačítkové funkce,  
použitelný též jako přívěšek  
ke klíčům



**12 Dálkový ovladač HSP 4 BS**

4 tlačítkové funkce,  
s blokováním vysílání,  
včetně kroužku na klíče



**13 Dálkový ovladač HSZ 1 BS**

1 tlačítková funkce,  
k zasunutí do zásuvky  
automobilového zapalovače

**14 Dálkový ovladač HSZ 2 BS**

2 tlačítkové funkce,  
k zasunutí do zásuvky  
automobilového zapalovače



**Klíčový spínač**

**15 STUP 50**

**16 STAP 50**

v provedení pod omítku  
a na omítku, včetně 3 klíčů



**Sloupek STS**

Sloupek STS umožňuje zvláště snadné  
a pohodlné ovládání povelových přístrojů.  
Trubka je dodávána v eloxovaném hliníku  
(přírodní odstín) a hlava a patka sloupku  
v břidlicové šedé RAL 7015.





**Přípojky signálních světel a kompletní  
regulace pojezdové dráhy**

Signální světla zabezpečují a regulují vjezd  
a výjezd do / z vratového zařízení. Žlutá  
signální světla varují při pohybu vrat,  
červené / zelené přípojky signálních světel  
slouží k optické indikaci pro regulaci vjezdu  
a výjezdu.

Další informace o obsáhlém programu  
příslušenství najdete v brožuře Vratové  
systémy pro hromadné garáže.

## Maximální rozsahy velikostí

 ET 500 L – lehké provedení a ST 500

 ET 500 S – těžké provedení a ST 500

 N500

Motivy 412, 413

Vrata s výplní z ocelového perforovaného plechu

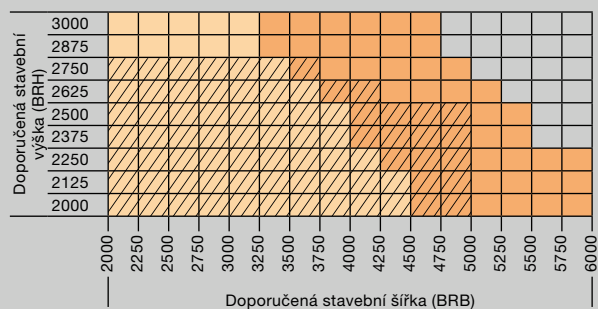

Motivy 432, 433

Vrata s výplní z hliníkového perforovaného plechu

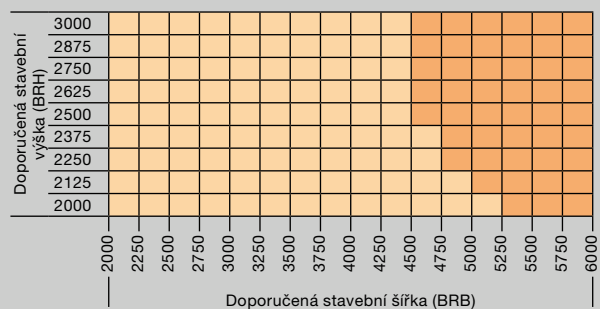

Motiv 420

Vrata s vnitřní výplní z hliníkového plechu

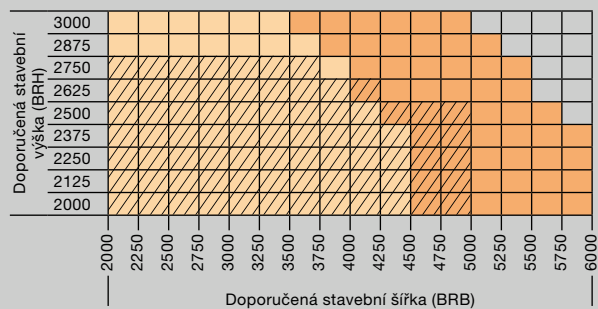

Motiv 480

Vrata s lamelovou výplní

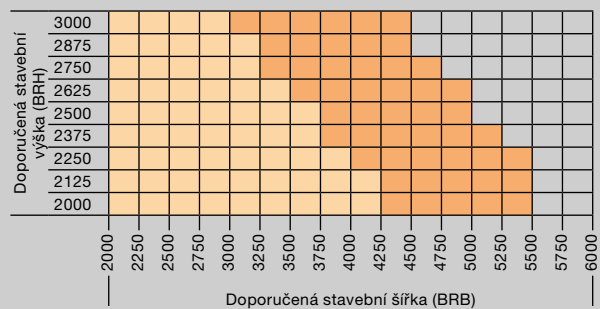

Motiv 402

Vrata s celoplošnou výplní z vroubkovaného plechu

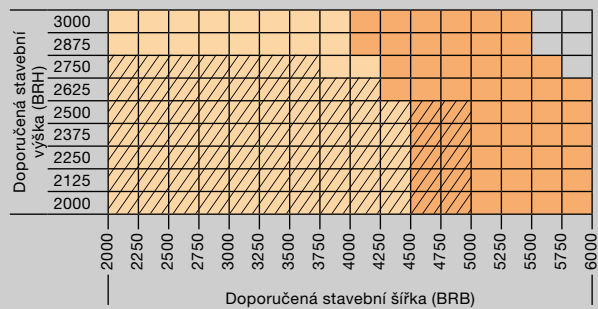

Motiv 414

Vrata s celoplošnou výplní z vroubkovaného plechu

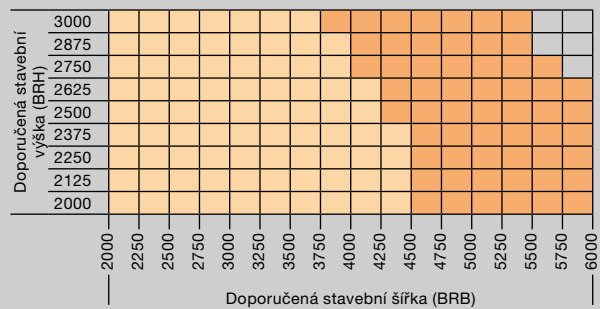

## Maximální rozsahy velikostí

## Upozornění

Danou maximální hmotnost výplně najdete v montážních údajích.

Motiv 422

Vrata s celoplošnou výplní z hliníkového plechu

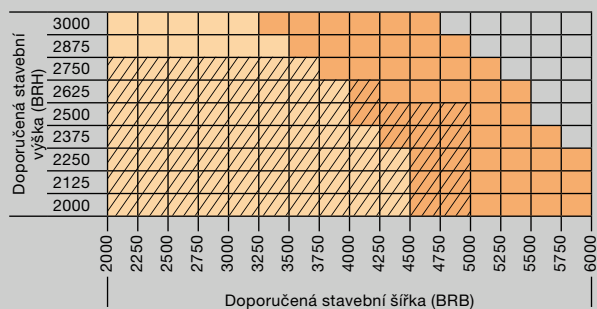

Motiv 400

Vrata pro vnitřní výplň na straně stavby

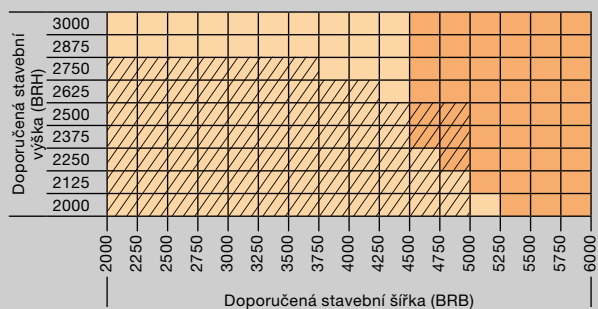

Motiv 405

Vrata pro celoplošnou výplň na straně stavby

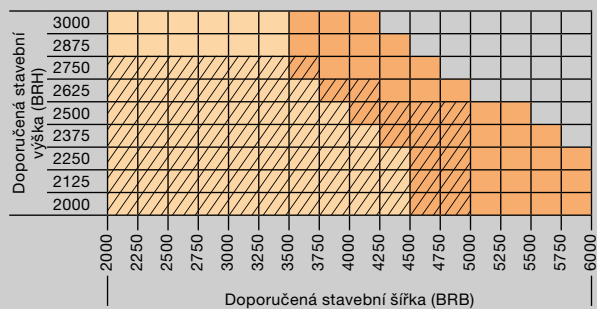

Motiv 403 (pouze N500)

Vrata s vnitřní výplní ze svařované mříže

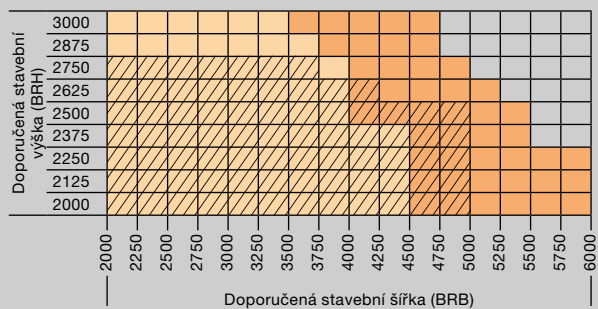

Motiv 440

Vrata s vnitřní výplní z roztahovací mříže

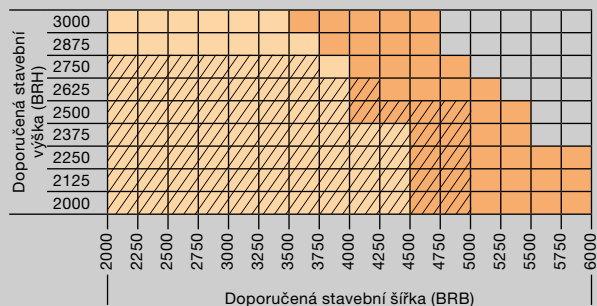

Motiv 470 ■ NOVINKA

Výplň s hliníkovými latěmi 20 x 20 x 2 mm

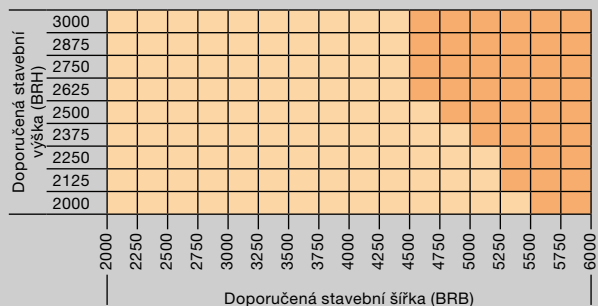

Motiv 499

Vrata s kombinovanou výplní

do 140 kg (ET 500 L)

do 200 kg (ET 500 S)

Rozměry v mm

## Svislý řez N500

Montáž za otvorem

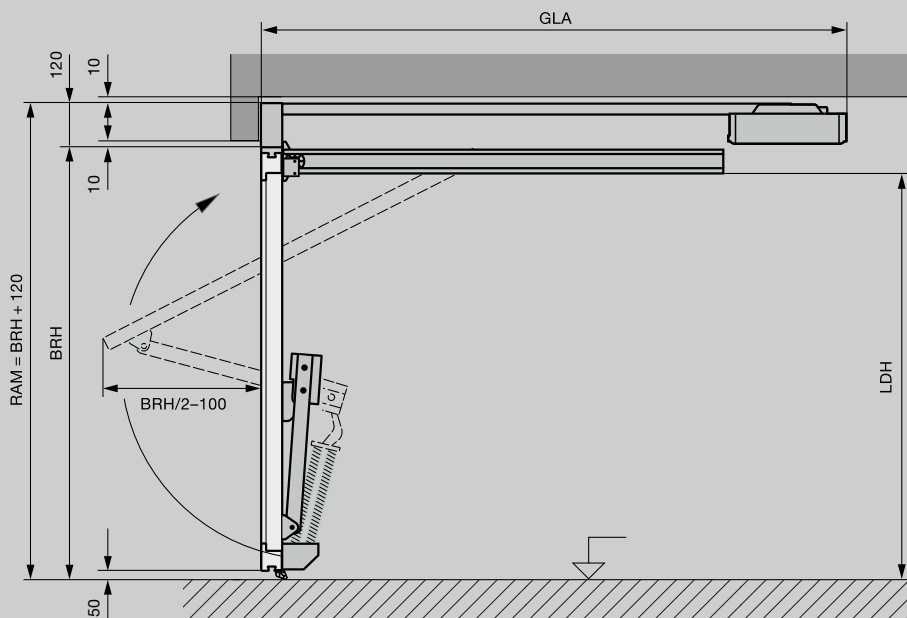

## Vysvětlivky

RAM	Vnější rozměr rámu
LH	Světlá výška otvoru
LB	Světlá šířka otvoru
LDH	Světlá průjezdná výška
LDB	Světlá průjezdná šířka
BRH	Doporučená stavební výška (objednací rozměr)
BRB	Doporučená stavební šířka (objednací rozměr)

### Celková délka s pohonem GLA

SupraMatic	
BRH < 2500	3200
BRH < 2750	3450

### Světlá průjezdná výška LDH

BRB < 4000	= BRH - 130
BRB ≥ 4005	= BRH - 170

### Světlá průjezdná šířka LDB

LDB	= BRB - 100
-----	-------------

### Upozornění

Další informace najdete v montážních údajích nebo se zeptejte svého autorizovaného prodejce Hörmann.

## Vodorovný řez N500

Montáž za otvorem

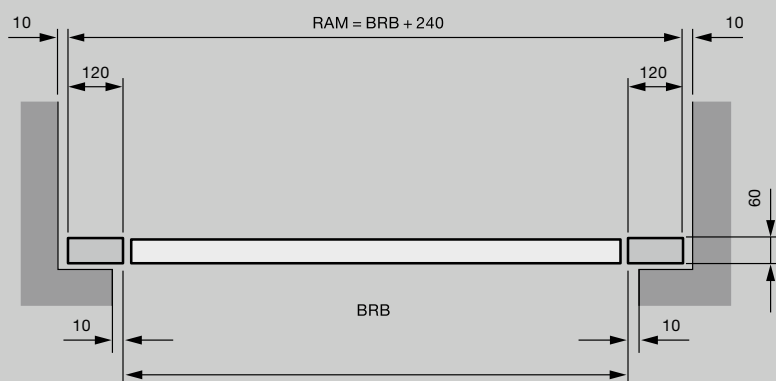

## Svislý řez ET 500

Montáž za otvorem

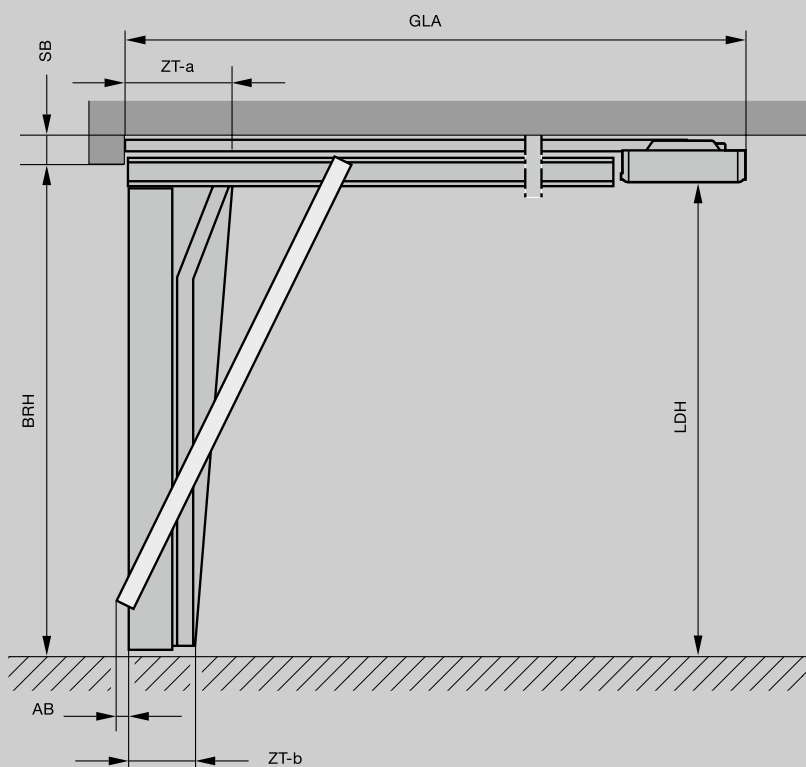

## Vysvětlivky

SB	Potřebný prostor překladu
LH	Světlná výška otvoru
LB	Světlná šířka otvoru
LDH	Světlná průjezdná výška
LDB	Světlná průjezdná šířka
SPB	Boční potřeba místa
BRH	Doporučená stavební výška (objednací rozměr)
BRB	Doporučená stavební šířka (objednací rozměr)
ZT	Hloubka zárubně
AB	Rozsah vychýlení

### Celková délka s pohonem GLA

SupraMatic HT	
BRH 2000 – 2250	3200
BRH 2255 – 2500	3450
BRH 2505 – 3000	4125

ITO 400 FU	
BRH 2000 – 2700	3840
BRH 2705 – 3000	4840

### Potřebný prostor překladu SB\*

SupraMatic HT / ITO 400 FU	
Montáž za otvorem	100 / 120
s integrovanými dveřmi	100 / 120
s celoplošnou výplní	
y = tloušťka celoplošné výplně	y + 100 / y + 120
Montáž v otvoru	120 / 140
s integrovanými dveřmi	120 / 140
s celoplošnou výplní	
y = tloušťka celoplošné výplně	y + 120 / y + 140

### Světlná výška otvoru LH

BRH = LH	2000 – 3000
----------	-------------

### Světlná průjezdná výška LDH

BRB < 4500	= BRH – 20
BRB ≥ 4500	= BRH – 60
s integrovanými dveřmi	= BRH – 70

### Boční potřeba místa SPB\*

ET 500 L	min. 140
ET 500 S	min. 250

### Světlná šířka otvoru LB

BRB = LB	2250 – 6000
----------	-------------

### Rozsah vychýlení AB u montáže lícující s plochou

ET 500 L	25
ET 500 S	30

### Hloubka zárubně ZT-a / ZT-b

ET 500 L	450 / 295
ET 500 S	400 / 245

### Upozornění

Další informace najdete v montážních údajích nebo se zeptejte svého autorizovaného prodejce Hörmann.

## Vodorovný řez ET 500

Montáž za otvorem

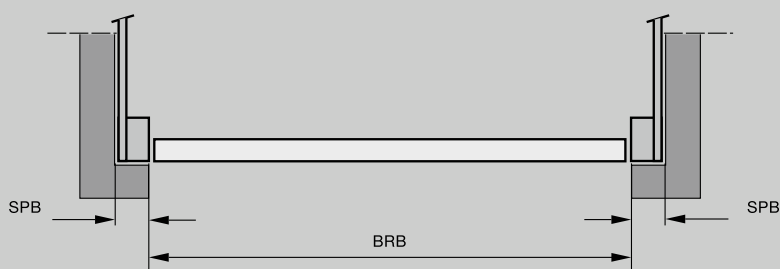

## Svislý řez ST 500

Montáž za otvorem

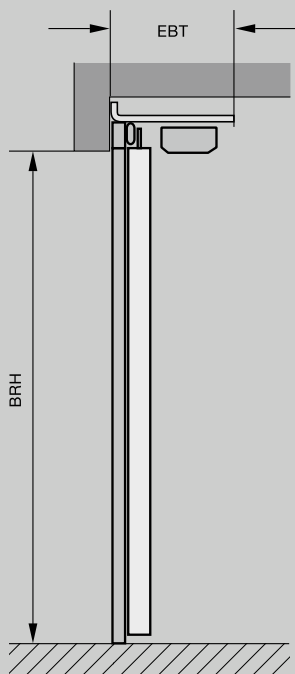

## Vysvětlivky

EBT	Hloubka instalace
LH	Světlá výška otvoru
LB	Světlá šířka otvoru
LDH	Světlá průjezdná výška
LDB	Světlá průjezdná šířka
SPB	Boční potřeba místa
BRH	Doporučená stavební výška (objednací rozměr)
BRB	Doporučená stavební šířka (objednací rozměr)

### Hloubka instalace EBT

cca 450

### Doporučená stavební výška BRH = světlá výška otvoru LH

BRH 2000 – 3000

### Boční potřeba místa SPB

$SPB = BRB + 310$

### Doporučená stavební šířka = světlá šířka otvoru LB

BRB 2250 – 6000

### Světlá průjezdná výška LDH

$LDH = BRH$

### Světlá průjezdná šířka LDB

$LDB = BRB - 60$

(Světlý průjezd se může měnit podle montážní situace)

### Upozornění

Další informace najdete v montážních údajích nebo se zeptejte svého autorizovaného prodejce Hörmann.

## Vodorovný řez ST 500

Montáž za otvorem

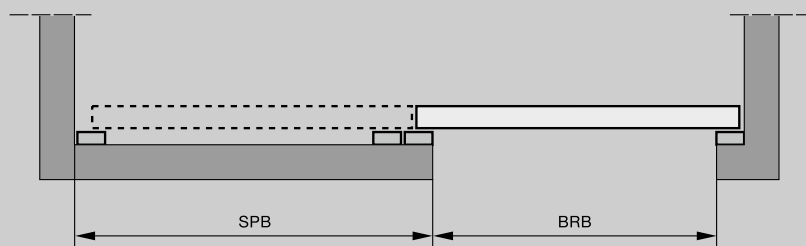



## Svislé řezy integrovanými dveřmi

Výklopná vrata ET 500  
s integrovanými dveřmi

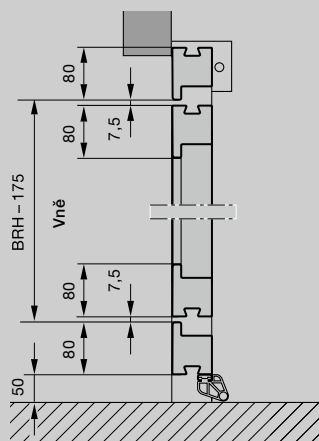

Posuvná vrata ST 500  
s integrovanými dveřmi

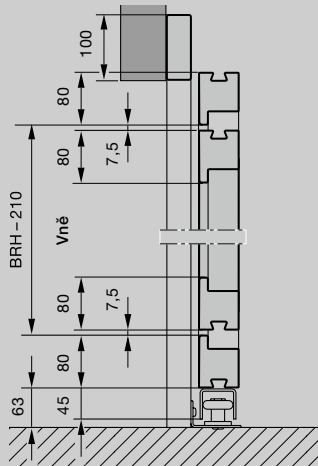

## Vysvětlivky

LDH	Světlá průchozí výška
LDB	Světlá průchozí šířka
RAM	Vnější rozměr rámu (objednací rozměr)
BRH	Doporučená stavební výška
BRB	Doporučená stavební šířka

### Světlá průchozí výška LDH

ET 500	BRH – 175
ST 500	BRH – 210

### Světlá průchozí šířka LDB

min. 900 mm  
max. 1363 mm

### Upozornění

Další informace a provedení najdete v montážních údajích nebo se zeptejte svého autorizovaného prodejce Hörmann.

## Vodorovné řezy integrovanými dveřmi

Výklopná vrata ET 500 s integrovanými dveřmi

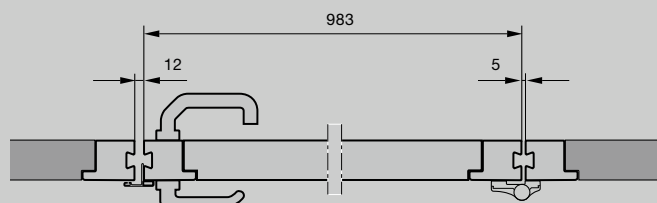

Posuvná vrata ST 500 s integrovanými dveřmi

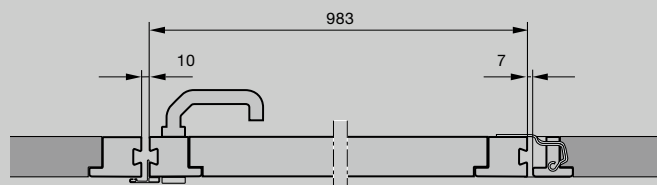

## Svislé řezy vedlejšími dveřmi

Montáž za otvorem

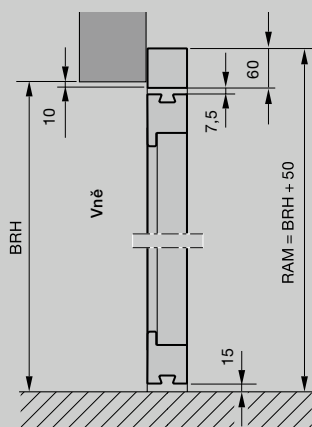

Montáž v otvoru

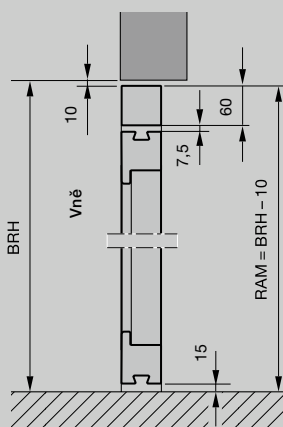

## Vysvětlivky

- LDH Světla průchozí výška
- LDB Světla průchozí šířka
- RAM Vnější rozměr rámu (objednací rozměr)
- BRH Doporučená stavební výška
- BRB Doporučená stavební šířka

**Světla průchozí výška LDH**  
max. 2940 mm

**Světla průchozí šířka LDB**  
max. 1363 mm

### Upozornění

Další informace najdete v montážních údajích nebo se zeptejte svého autorizovaného prodejce Hörmann.

## Vodorovné řezy vedlejšími dveřmi

Montáž za otvorem

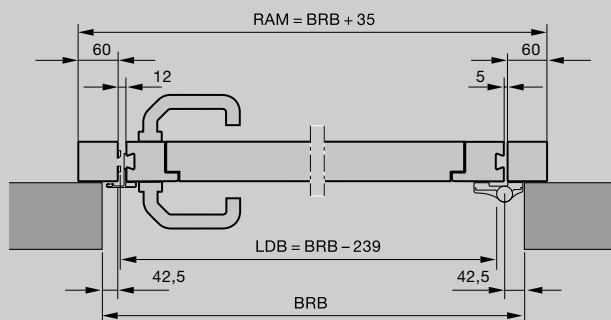

Průchozí šířka při úhlu otevření 90°

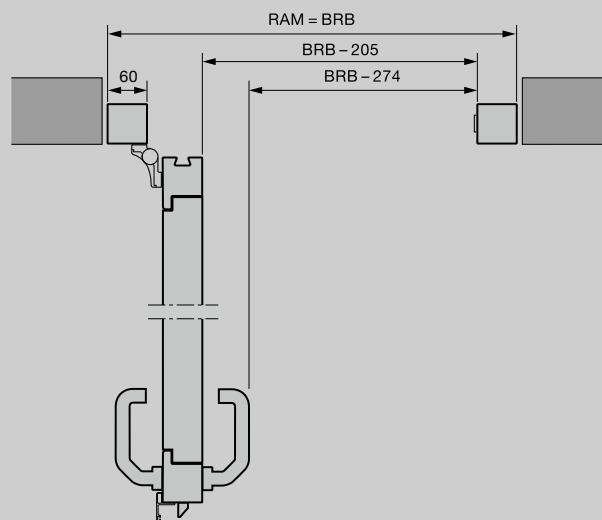

Montáž v otvoru

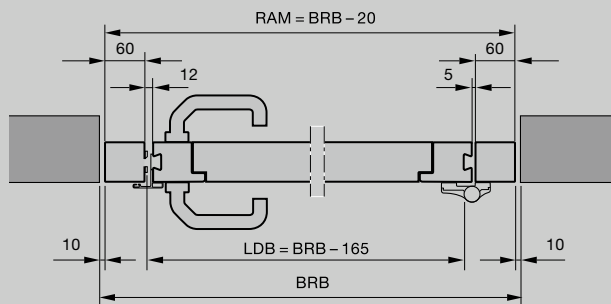

# Zažijte kvalitu Hörmann u novostavby i modernizace

S firmou Hörmann můžete vše optimálně naplánovat. Pečlivě navzájem přizpůsobená řešení vám nabízejí v každé oblasti špičkové produkty s vysokou funkčností.

- **Garážová vrata**

Optimálně přizpůsobená vašemu osobnímu architektonickému stylu: výklopná nebo sekční vrata z oceli nebo ze dřeva.

- **Pohony vrat a dveří**

Užívejte si vysokého komfortu a bezpečnostních prvků bránících vloupání díky pohonům Hörmann pro garáže a vjezdové brány. Využijte také přednosti a komfortu dveřních pohonů Hörmann ve svých obývacích prostorách.

- **Domovní dveře**

V našich rozsáhlých programech domovních dveří najdete motiv dveří podle svého přání pro jakékoli potřeby a nároky.

- **Interiérové dveře**

Kvalitní dřevěné vnitřní dveře a celoskleněné dveře dodají vašemu domovu mimořádnou útulnost a harmonicky se začlení do celkového vzhledu vašich vlastních čtyř stěn.

- **Ocelové dveře**

Kvalitní dveře pro libovolné části vašeho domu, od sklepa až po půdu.

- **Zárubně**

Vyberte si z rozsáhlého programu pro nové stavby i rozšiřování a modernizaci.



Garážová vrata a pohony vrat



Interiérové dveře a pohony dveří



Ocelové dveře

# Hörmann: kvalita bez kompromisu



Hörmann KG Amshausen, Německo



Hörmann KG Antriebstechnik, Německo



Hörmann KG Brandis, Německo



Hörmann KG Brockhagen, Německo



Hörmann KG Dissen, Německo



Hörmann KG Eckelhausen, Německo



Hörmann KG Freisen, Německo



Hörmann KG Ichttershausen, Německo



Hörmann KG Werne, Německo



Hörmann Alkmaar B.V., Nizozemsko



Hörmann Legnica Sp. z o.o., Polsko



Hörmann Beijing, Čína



Hörmann Tianjin, Čína



Hörmann LLC, Montgomery IL, USA



Hörmann Flexon LLC, Burgettstown PA, USA



Shakti Hörmann Pvt. Ltd., Indie

Společnost Hörmann nabízí ve svém sortimentu jako jediný výrobce na evropském trhu všechny důležité stavební prvky. Jsou zhotovovány ve vysoce specializovaných závodech pomocí nejnovější techniky. Díky celoplošnému pokrytí prodejních a servisních organizací v Evropě a přítomnosti v Americe a Asii je Hörmann váš silný mezinárodní partner pro vysoce kvalitní stavební prvky. V kvalitě bez kompromisu.

**GARÁŽOVÁ VRATA**  
**POHONY**  
**PRŮMYSLOVÁ VRATA**  
**NAKLÁDACÍ TECHNIKA**  
**DVEŘE**  
**ZÁRUBNĚ**



**Premium partner českého národního týmu**

**HÖRMANN**